

# 構造用トルシア形高力ボルト・六角ナット・平座金のセット (S10T)

国土交通大臣／認定番号：MBLT-0179

## 1. ボルトの形状 (構造用トルシア形高力ボルト)

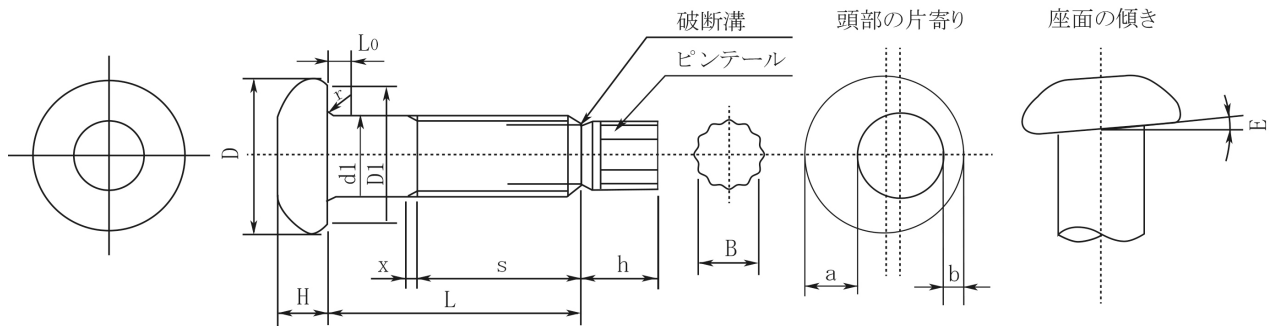

## 2. ナットの形状 (高力六角ナット)

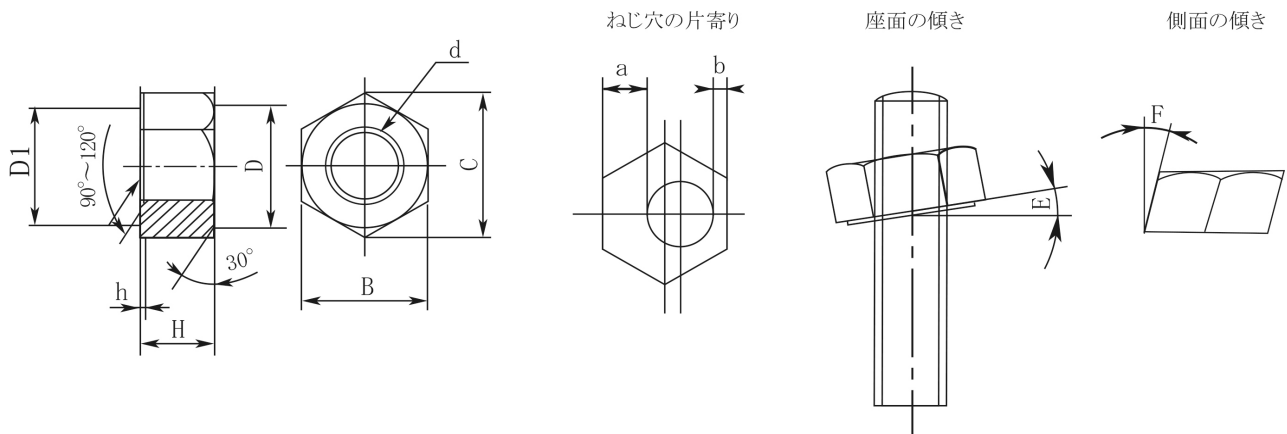

## 3. 座金の形状 (高力平座金)

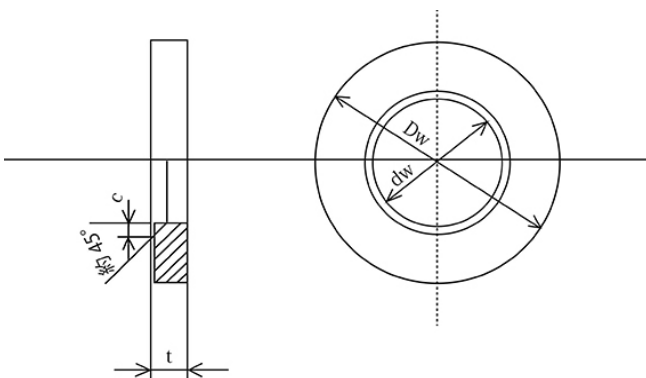

#### 4. セット構成

高力ボルト商品

セットの構成部品	適用する構成部品の機械的性質による等級		
	ボルト (構造用トルシア形高力ボルト)	ナット (高力六角ナット)	座金 (高力平座金)
数量	1個	1個	1個
機械的性質による等級	S10T	F10	F35

#### 5. ボルトの首下長さ・1次締めトルク

ボルト呼び径	締付け部材厚に加える長さ [mm]	1次締めトルク値 (建築) [N・m]
M16	25	約100
M20	30	約150
M22	35	約150
M24	40	約200

#### 6. セット重量及び入数

呼び径 首下長さ [mm]	M16		M20		M22		M24	
	セット重量	入数	セット重量	入数	セット重量	入数	セット重量	入数
40	191	160						
45	199	150	328	95				
50	207	140	341	90	463	65		
55	215	130	354	85	478	65	631	45
60	223	130	367	80	493	60	649	45
65	231	120	380	75	508	55	667	40
70	239	120	393	75	523	55	685	40
75	247	110	406	70	538	50	703	40
80	255	110	419	65	553	50	721	40
85	263	105	432	60	568	45	739	35
90	271	105	445	60	583	45	757	35
95	279	105	458	60	598	45	775	35
100	287	90	471	55	613	40	793	35
105	295	90	484	50	628	40	811	30
110	303	90	497	50	643	40	829	30
115	(受注生産)	(受注生産)	510	50	658	35	847	30
120	(受注生産)	(受注生産)	523	50	673	35	865	25
125			536	50	688	35	883	25
130			549	45	703	30	901	25
135			562	40	718	30	919	25
140			575	40	733	30	937	25
145					748	30	955	25
150					763	25	973	25
155					778	25	991	20
160					793	25	1,009	20
165							1,027	20
170							1,045	20
175							10,63	20
180							(受注生産)	(受注生産)



Out Sourcing Plan

株式会社OSP